



FABRYKA ELEKTROFILTRÓW

ELWO SA

43-200 Pszczyna, ul. Bielska 44, tel. centr. +48 (32) 32 79 500,
Dział Badań i Rozwoju: tel. +48 (32) 32 79 668, fax: +48 (32) 210 30 60

KARTA KATALOGOWA

**Zasuwa płaska 420 x 420 z
dzielonym wlotem**

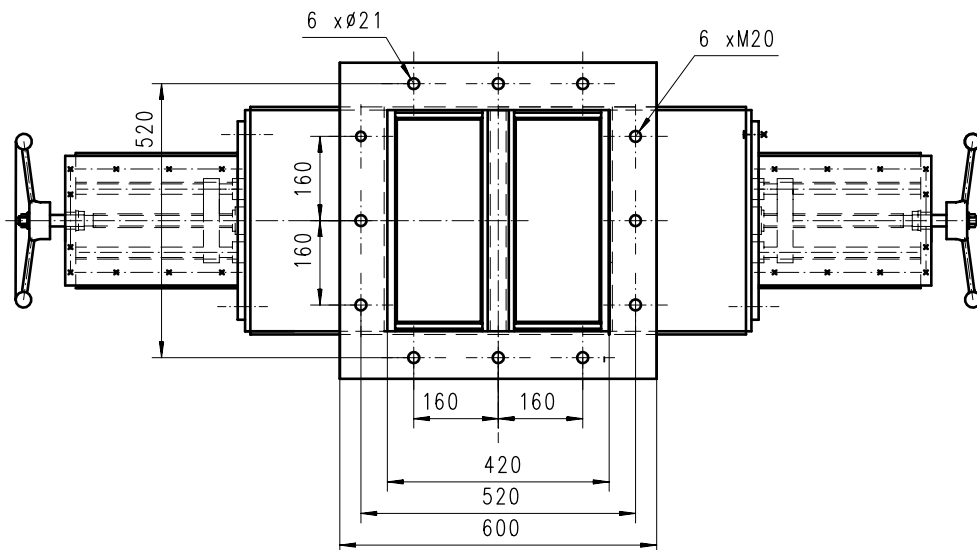
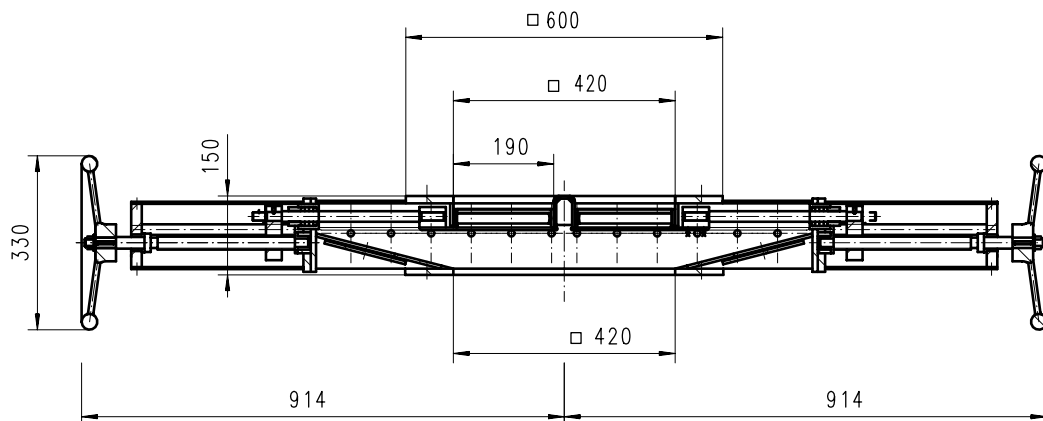

Kartę opracowano na podstawie rys. P-11-16

Masa zasuw 182,00 kg

Wydanie: 2000.09.20

ELWO S.A.

Nr. katalogowy:

1.630.061